

1 Utilizzo

Prodotti da GRUPPO STAMPLAST hanno un design semplice ed una buona resistenza agli agenti atmosferici.

Rispetto alla versione "NOR" il chiusino è stato rinforzato per ottenere una migliore resistenza meccanica.



2 Modelli

COD.	MOD.					
TSN30+CSP30	30x30		14	504	105x120x225	1,330 kg/pz
TSN30+CSP30V	30x30		14	504	105x120x225	1,098 kg/pz

*MISURE IN CENTIMETRI

3 Caratteristiche tecniche

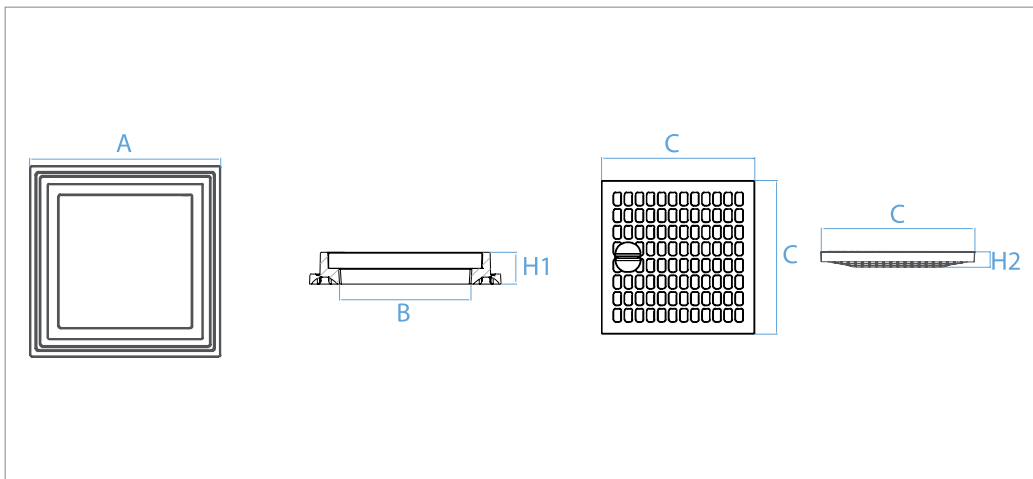

Materiali

Polipropilene Copolimero
 caricato con anti UV.
 Colorante per la versione
 verde.

Colori

- Grigio
- Verde



**Elemento di presa
 del chiusino**

MOD.	A*	B*	H1*	C*	H2*	Carico di rottura
30x30	33	25	4,1	28	3,8	14,4kN

*MISURE IN CENTIMETRI

telaio + chiusino "TOP" _30X30