

# 1 Utilizzo

Prodotto da GRUPPO STAMPLAST è la soluzione ideale per favorire il passaggio di aria attraverso condotti situati su muri, tubi, porte e finestre. Il passaggio dell'aria è certificato da test di laboratorio e varia per ogni griglia in base alla sua dimensione.

Prova di passaggio dell'aria effettuata secondo la norma **UNI EN 13141-2:2010** presso l'Istituto Giordano.



# 2 Modelli

COD.	MOD.*					
GA63/125-01	80/125	●	50	4000	100x120x220	0,058 kg/pz

\*MISURE IN CENTIMETRI

# 3 Caratteristiche tecniche

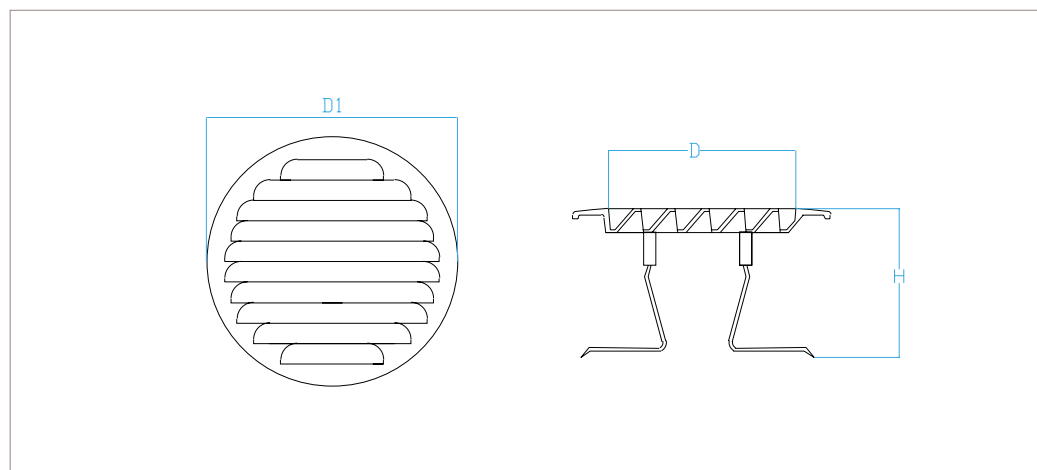

MOD.*	D*	D1*	H*	PASS.ARIA / AIRFLOW (cm <sup>2</sup> )**
80/125	12	15	6,5	43

\*MISURE IN CENTIMETRI - \*\* AIRFLOW WITH POSITIVE PRESSURE  $\Delta p_{20}$  - \*\*PASSAGGIO DELL'ARIA A PRESSIONE POSITIVA  $\Delta p_{20}$

## Materiali

Alluminio

## Colori

Grigio ●

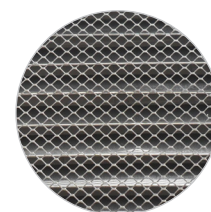

Retina in rame anti insetti



Imballate singolarmente in blister con descrizione e codice a barre

## griglia tonda in alluminio con molle\_80/125