

1 Utilizzo

Prodotto da GRUPPO STAMPLAST in ABS che garantisce a questo articolo un'eccellente resistenza ad agenti chimici, organici ed atmosferici. La parte superiore è costituita da un telaio, una griglia con viti e un coperchio avvitabile.

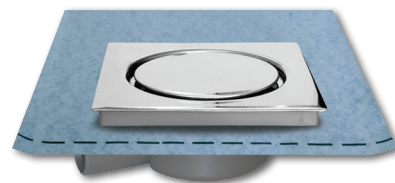

2 Modelli

COD.	MOD.*					
CH15TEL-01AG	15x15 c/pilettina avvitabile e guaina		1	72	100x120x125	1,300 kg/pz

*MEASURES IN CENTIMETERS

Materiali

- Corpo e sifone in ABS.
- Telaio superiore, griglia e coperchio in acciaio Inox AISI304.
- Guaina con 2 strati di Poliolefine EVAC + Fibra di PP.

Colori



3 Caratteristiche tecniche

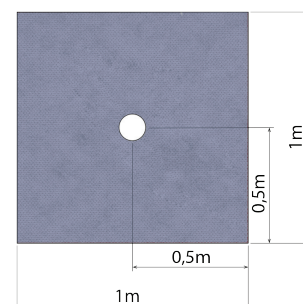
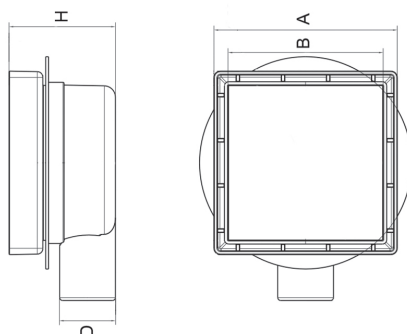

Guaina 1m x 1m

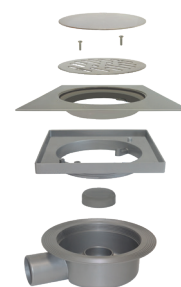

ESPLOSO

MOD.*	A*	B*	D*	H*	HMAX*
13x13 c/porta piastrella e guaina	131	110,5	40	76	81

*MEASURES IN MILLIMETERS



Il KIT è imballato singolarmente

chiusino con pilettina avvitabile e guaina impermealizzante