

1 Utilizzo

Prodotto da GRUPPO STAMPLAST è un articolo impiegato nella stesura di intonaci tradizionali o premiscelati.
 "Densità media" per la gomma arancio, "densità alta" per la gomma azzurra.



2 Modelli

COD.	MOD.*					
FRPLA10X24-02	Frattoni 10x24		12	1152	100x120x195	0,257 kg/pz
FRPLA10X24-01	Frattoni 10x24		12	1152	100x120x195	0,210 kg/pz

*MEASURES IN CENTIMETERS

Materiali
 Polistirolo e gomma piuma

Colori



3 Caratteristiche tecniche

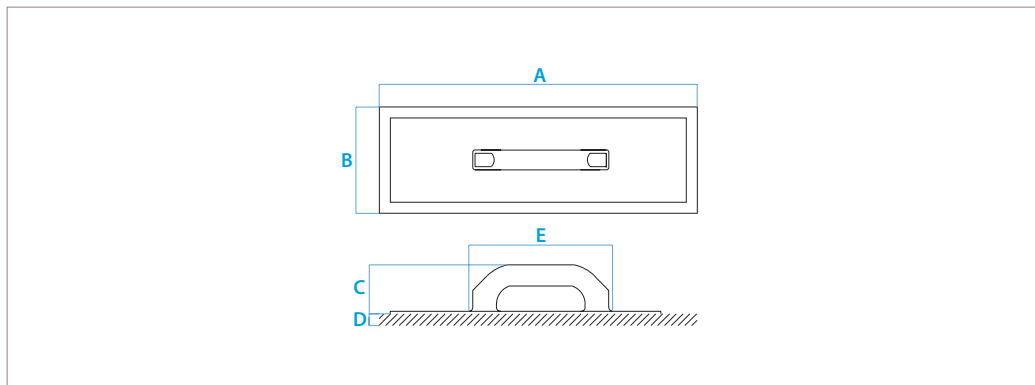

MOD.	A*	B*	C*	D*	E*
Frattoni 10x24	240	110	60	15	175

*MEASURES IN MILLIMETERS

frattoni manico in plastica con spugna_10X24